

PH13: La profession de sous-marinier



Introduction

 120 hommes

 800 m²

 2 à 3 mois

- ❖ Contexte de tension mondiale
- ❖ Les sous-marinières: les expertes du confinement
- ❖ SNLE: sous-marin nucléaire lanceur d'engins

Problématique : *comment les sous-marinières parviennent à maintenir une organisation du travail sociale et psychique dans un tel environnement de contraintes ?*

Sommaire

Déroulement des entretiens

I. Comprendre le travail et la vie à bord d'un sous-marin...

II. ... et saisir les enjeux de cet univers de travail

Conclusion

Déroulement des entretiens

Les chiffres clés :

- 3 intervenants
- 5 entretiens
 - dont 4 en distanciel
 - 1 en présentiel

- ❖ 1^{er} tour : en phase de recherches préliminaires, des grands champs de questionnement au travers desquels les intervenants évoluent librement.
- ❖ 2nd tour : le rapport est déjà bien avancé, les questions deviennent alors très ciblées et l'entretien est plus "cadré"
- ❖ éprouver la différence présentiel-distanciel

**I- Comprendre le travail et la vie
à bord d'un sous-marin...**

A) Elaboration du cadre spatio-temporel : les espaces



Schéma en coupe du Redoutable

B) Elaboration du cadre spatio-temporel ; les 4 grands temps

1. À Terre: préparation des missions & congés



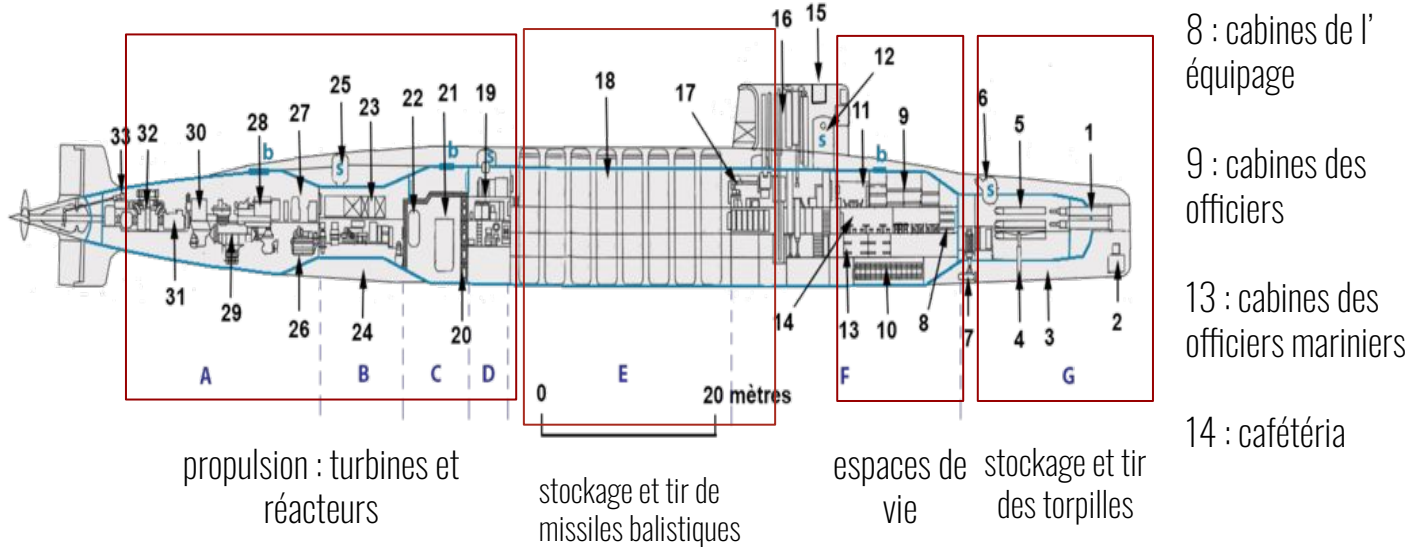
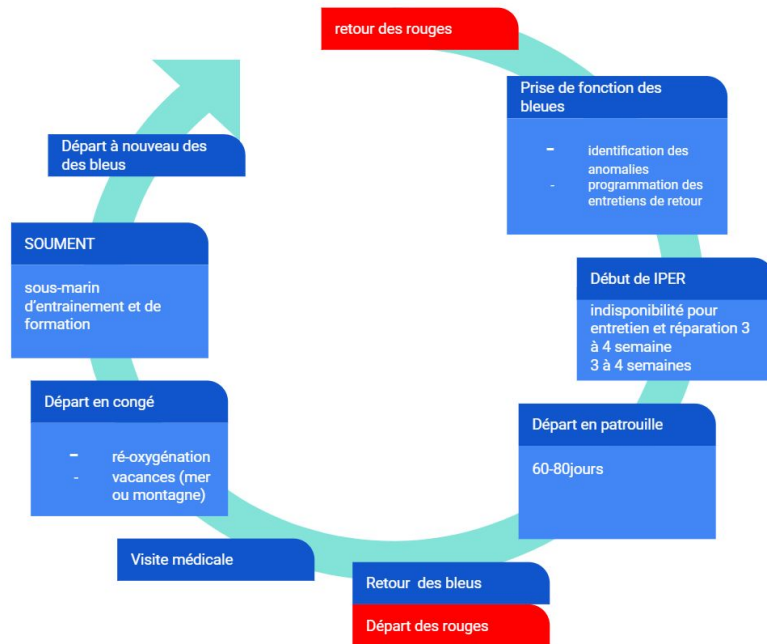
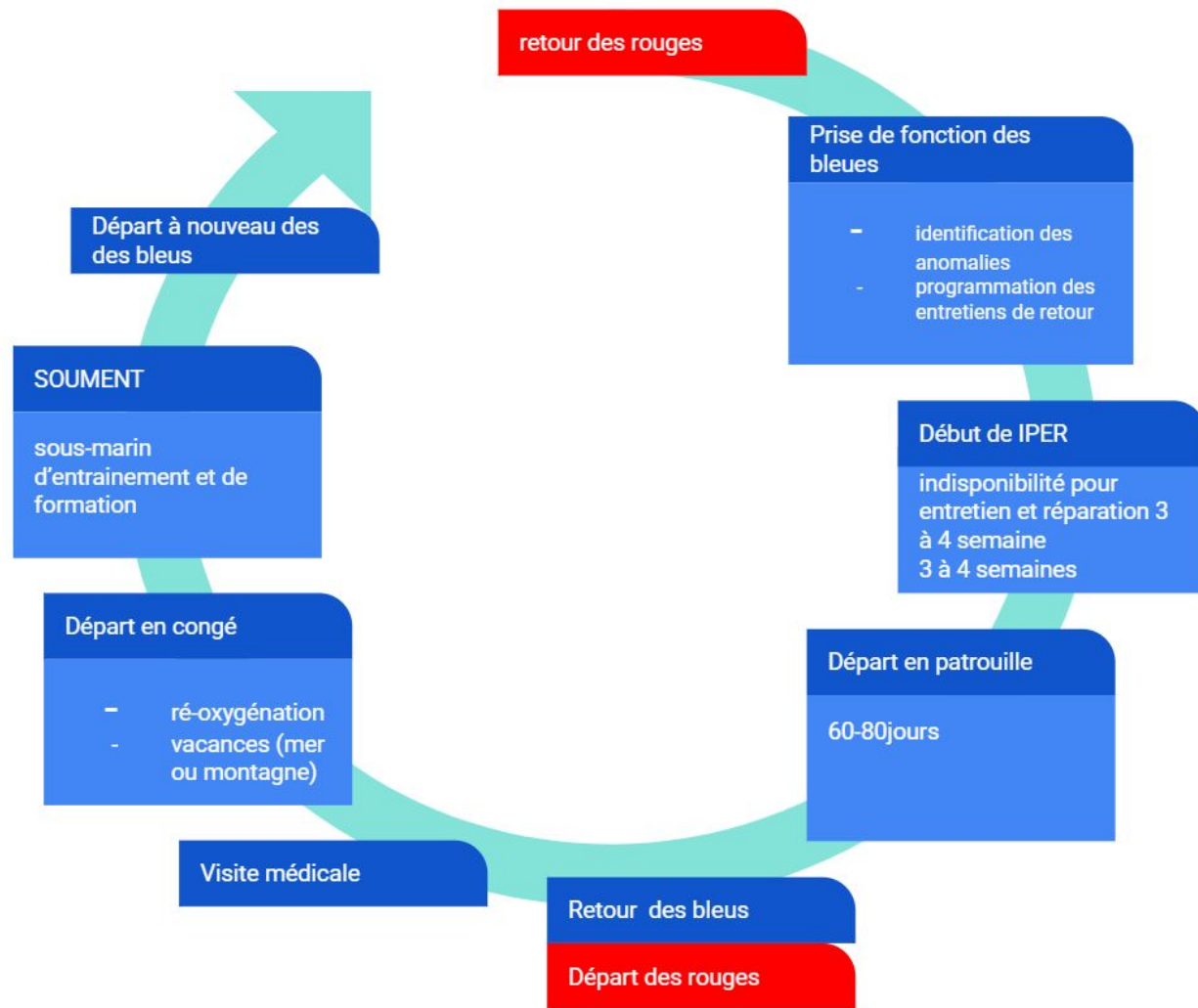

B) Elaboration du cadre spatio-temporel ; les 4 grands temps

2. Rythme de croisière



3. Rythme par bordées



B) Elaboration du cadre spatio-temporel ; les 4 grands temps

4. À bord: alternance entre travail et repos

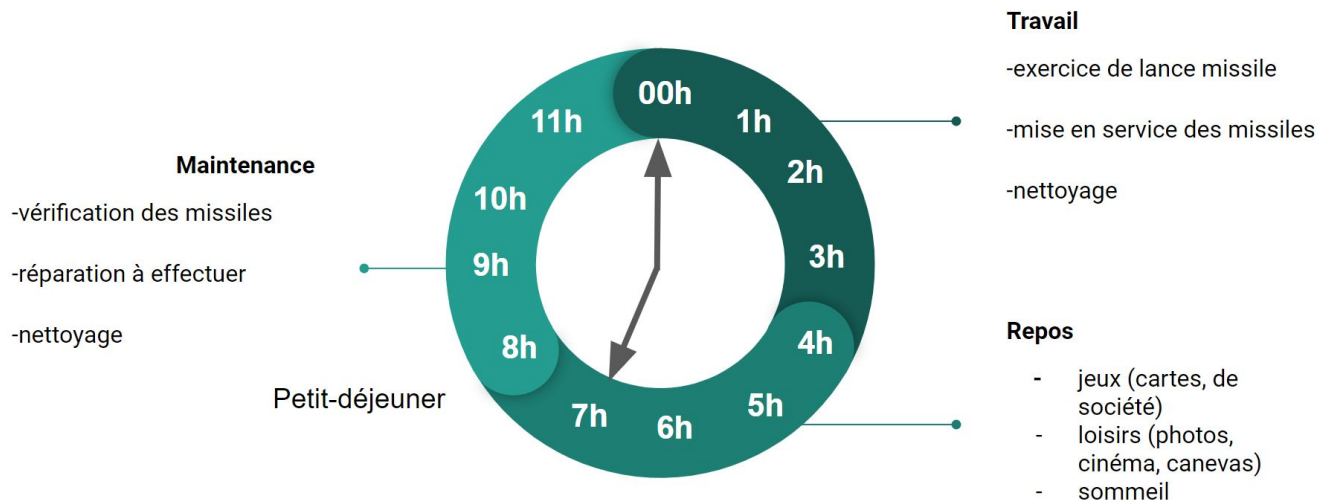

II- ... et saisir les enjeux de cet univers
de travail

A) Un cadre spatio temporel structuré et structurant

→ l'importance du découpage du temps et des espaces dans la séparation de la vie et du travail

Cette séparation voulue par l'organisation spatiale et temporelle de la vie et du travail est-elle perçue par les sous-marinières ?



A) Un cadre spatio temporel structuré et structurant

Découpage spatial lieu de vie - lieu de travail

Les sous mariniens s'approprient-ils ces espaces de vie ? Comment se constituent-ils une intimité ?

- ❖ 80m² pour 12 hommes
- ❖ Une banette: 2m²
- ❖ loisirs & hobbies
- ❖ tentatives de définition d'un espace privé

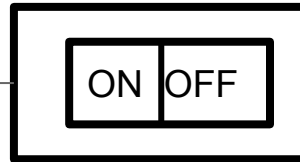

photo d'une banette

A) Un cadre spatio temporel structuré et structurant

cliquet cérébral réversible turn-on / turn-off

- ❖ à table : blagues grivoises et discussions autour des familles



B) Une hiérarchie liquide

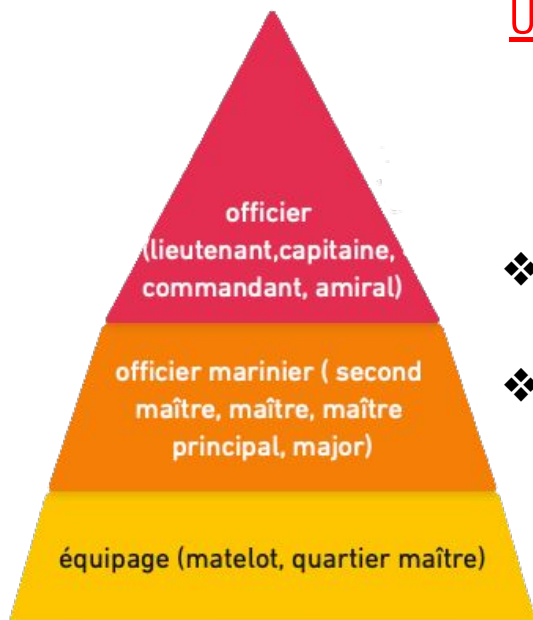

Un écart prescrit-réel plus important qu'imaginé dans un contexte militaire

- ❖ La fonction prime sur le grade
- ❖ Délibération et échanges possibles entre les étages de la hiérarchie



schéma pyramidal de la hiérarchie à bord du sous-marin

B) Une hiérarchie liquide

- ❖ Le sens de l'ordre au travers de l'écart prescrit réel
- ❖ Espace collaboratif d'échange et de discussion



schéma en Z de la circulation de l'ordre

B) Une hiérarchie liquide

❖ Du contrat social : les promesses des contrats d'engagement dans l'armée

engagement salarial pérenne

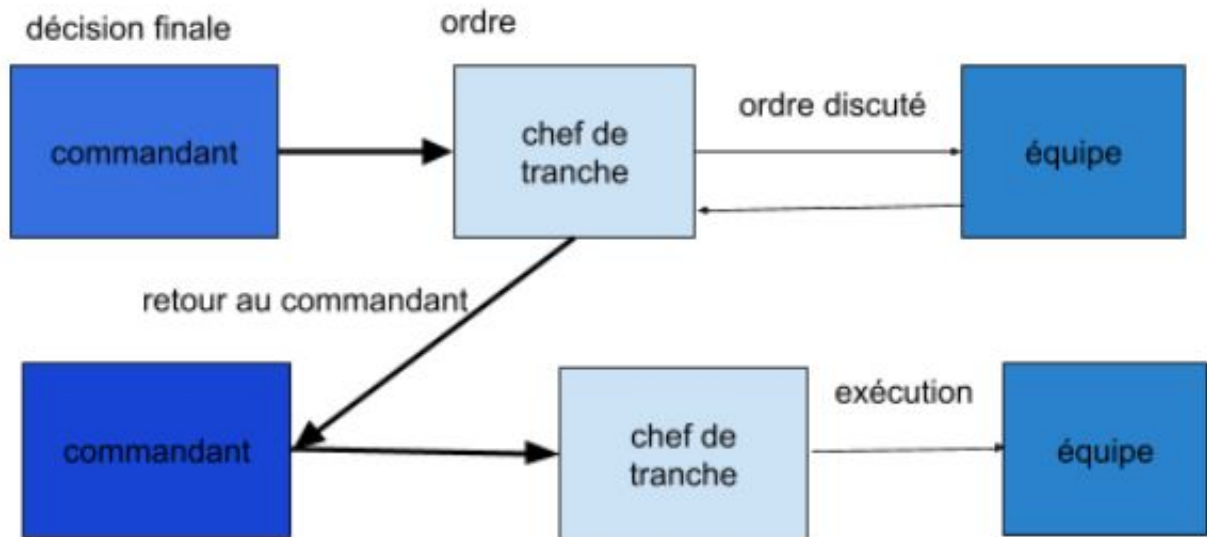
envisager la subordination comme une répartition efficace des tâches

une ascension professionnelle indexée au mérite des militaires au gré de formations et sans conditions diplômantes

processus identitaire à travers le métier et identité des différents corps d'armée

C) Les hommes de la dissuasion

La dissuasion avant tout:

1. Une posture permanente maintenue par les militaires
2. Une capacité de riposte

“On apprend à faire la guerre en espérant ne jamais avoir à la faire ”: une contradiction?

Qu'est ce qui fait alors résultat dans la dissuasion?

1. Un maintien d'un contexte de pseudo paix
2. Mettre en oeuvre et lancer les **16** missiles en entraînement



C) Les hommes de la dissuasion

Essence du métier de sous-marinier: Produire une disponibilité et un potentiel de riposte nucléaire permanents et efficaces

❖ Les exercices à bord : simulation de situations de travail

- exercices non programmés quotidiens
- améliorer la réaction face à une réelle situation de crise/stress
- pris très au sérieux

❖ La posture

- statut dissuasif qu'ils exercent et entretiennent
- possession de technologies nucléaires fonctionnelles
- le faire savoir : espionnage au départ de Brest & tir de missile annuel

D) Communication : coopération professionnelle

❖ Ordres : réception de l'ordre venu de la surface puis arrêt de la communication

❖ sphère collaborative d'échanges et de discussion

D) Communication : les familles

- ❖ Avec les proches : 1 familigramme (messages d'une vingtaine de mots) par semaine, filtré par le commandant

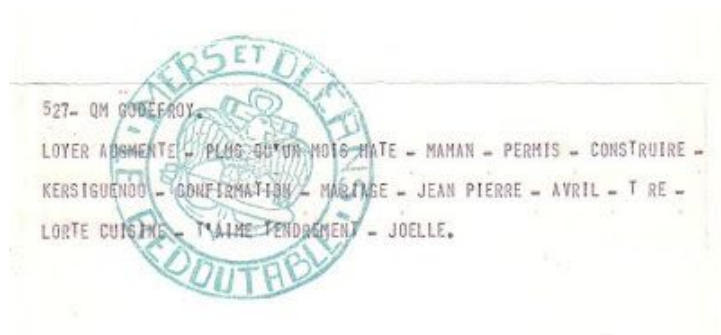

- ❖ À Terre, un effet miroir avec la femme du commandant, figure centrale de la gestion du bien-être des familles, qui prend en charge les proches vulnérables. C'est une tradition
- ❖ Le Bureau des Liaisons avec les Familles.

527- QM GODEFROY.

LOYER AUGMENTE - PLUS QU'UN MOIS HATE - MAMAN - PERMIS - CONSTRUIRE -
KERSIGUENO - CONFIRMATION - MARIAGE - JEAN PIERRE - AVRIL - T RE -
LORTE CUISINE - T'AI ME TENDREMENT - JOELLE.



D) Communication : Santé mentale

Une phase de pré-sélection performante auprès de professionnels de santé et en amont de la mission

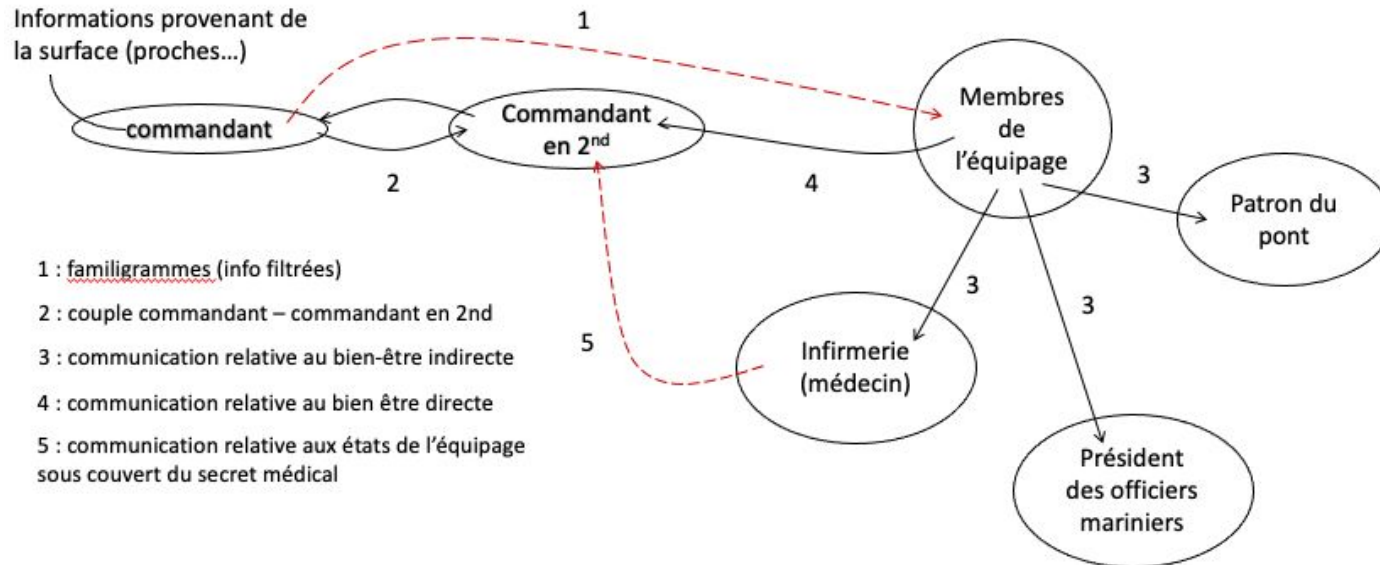

E) La réinsertion dans le monde civil: le management du sous-marinier

Un indicateur de la défaillance du management traditionnel

Une méthode efficace basée sur:

1. L'écoute
2. La compréhension
3. Pas de marquage clair de la hiérarchie

Passage de 100 bouteilles de production par jour (avec l'ordre de production à 150) à 200

E) La réinsertion dans le monde civil: le management du sous-marinier

Un modèle généralisable au monde civil?

- ❖ Le sous-marinier ne cherche pas l'ascension hiérarchique
- ❖ Pas besoin de marquer sa supériorité hiérarchique
- ❖ Ils n'ont pas besoin de prouver leur efficacité ou leur valeur



E) La réinsertion dans le monde civil: le management du sous-marinier

Enfin ne serait-ce pas la manière actuelle de percevoir la réussite professionnelle qui fait défaut au manager du domaine civil?



Conclusion

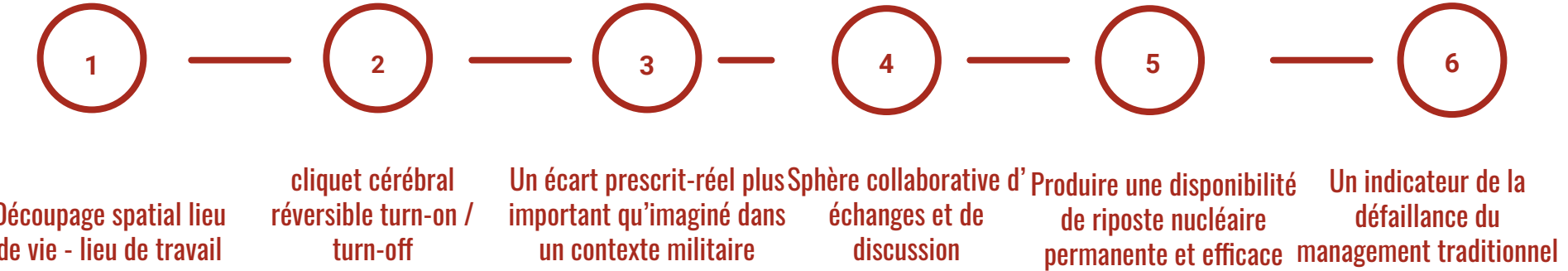

La beauté, sagesse et intelligence du métier du sous-marinier



- ❖ Des Hommes qui assurent la protection de notre pays
- ❖ Une capacité de résilience, de force d'esprit et d'adaptation impressionnante et unique
- ❖ Une forte humanité et solidarité dans ce domaine

Merci pour votre attention !